

INTEWA

INTEWA PRODUCTS



RAINMASTER Favorit-LP *Montage- en gebruiksaanwijzing*

WATER IS ONS ELEMENT

Inhoudsopgave

| | |
|---|---|
| 1. Inleiding en toepassingsgebied | 2 |
| 1.1 Werkwijze | 2 |
| 2. Veiligheidsaanwijzingen..... | 3 |
| 3. Leveromvang | 3 |
| 4. Technische specificaties | 3 |
| 4.1. Dimensionering van de aanzuiging | 4 |
| 5. Installatie | 5 |
| 5.1 Aansluiting aan de basissturing | 7 |
| 6. Onderhoud | 8 |
| 7. Garantie..... | 8 |
| 8. Contact | 8 |

1. Inleiding en toepassingsgebied

De laadpomp set *RMF-LP* is speciaal als toebehorenproduct voor het regenwaterwerk RAINMASTER Favorit geconcipieerd.

1.1 Werkwijze

De laadpompeenheid wordt aan de voet van de aanzuigleiding gemonteerd, om het aanzuigproces bij hoge aanzuigdiepte en/of aanzuiglengte te ondersteunen. Door de zwemmende uitvoering gebeurt het aanzuigen altijd in het zuiverste bereik, kort onder het wateroppervlak. De laadpomp wordt elektrisch aan de RAINMASTER Favorit aangesloten (zie hoofdstuk 5.1.) en wordt van de elektronica dan aangestuurd, als de centrifugaalpomp bij regenwaterbedrijf uit het vergaarbekken aanzuigt. In het drinkwaterbedrijf gebeurt geen aansturing.

1. Regenwatermodul *RM Favorit*
2. Drinkwateraansluiting
3. Drukaansluitingsset met expansievat
4. Drukleiding naar de verbruikers
5. Zwemschakelaar
6. Zuigleiding
7. Noodoverlaat
8. Regenwaterfilter *PURAIN*
9. Zwemmende laadpomp *RMF-LP*
10. Inlaatstabilisatie
11. Doorvoermantel voor zuigleiding en sensorkabel
12. Regenwatertoevoerleiding
13. Muurdoorvoering *MD100*
14. Laadpompkabel

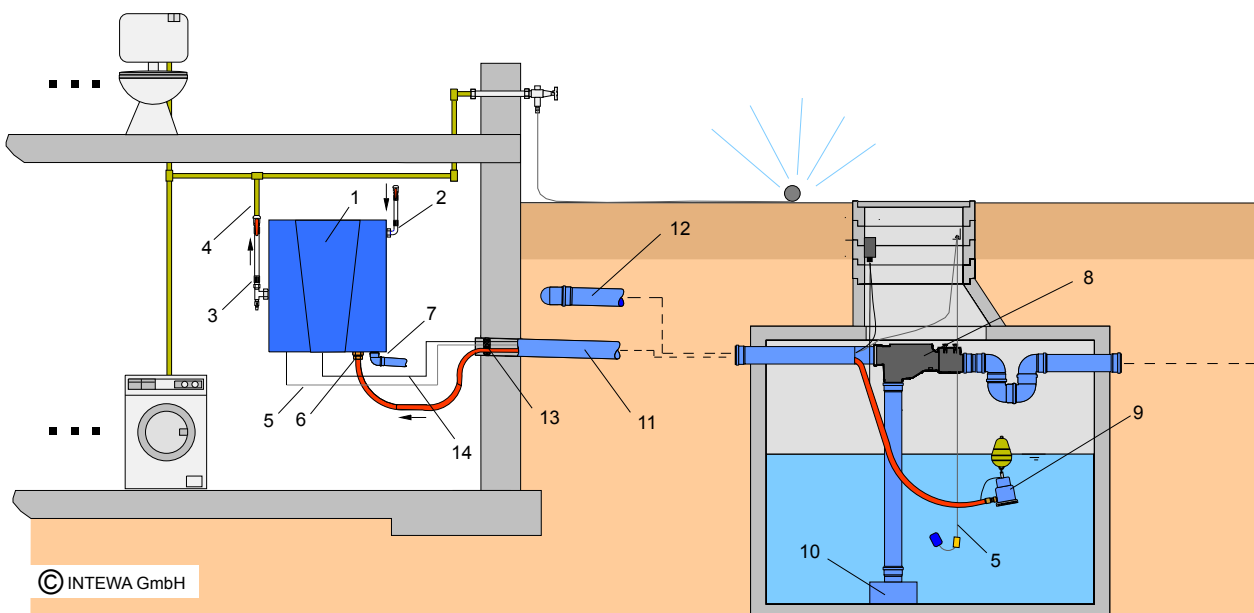

© INTEWA GmbH

Voorbeeldoverzicht van een regenwaterbenuttingsinstallatie met vergaarbekken

2. Veiligheidsaanwijzingen

Voor de installatie van het apparaat moet deze montage- en gebruiksaanwijzing zorgvuldig worden gelezen. De hier aangegeven aanwijzingen moeten nauwkeurig in acht genomen worden, omdat anders de garantieclaim vervalt. Dat geldt ook voor modificaties aan het product zelf.

3. Leveromvang

De toebehorenset RMF-LP omvat alle nodige bestanddelen voor de montage.

1. Tauchmotorpumpe VIP
2. Rückschlagventil 1"
3. 2 Stk. Schlauchtülle 1" AG x Ø27mm
4. 2 Stk. Edelstahlschelle
5. Überwurfverschraubung 1" x 1 ¼"
6. Bocht 1 1/4" x 1 1/4"
7. Luchtzak met verbindingsketen
8. Verbindingsdoos met dichtingsmateriaal
9. Kabelbinder (niet op de afbeelding)



4. Technische specificaties

| | |
|-------------------------------|---------------------------------------|
| Pompafmetingen (Ø x H): | Ø165 x 290 mm |
| Gewicht: | 4,5 kg |
| Luchtzak (Ø x H): | Ø150 x 300mm |
| Ingangsspanning: | 230 V AC / 50 Hz |
| Vermogensopname: | 320 W |
| max. opvoerhoogte: | 6 m |
| max. debiet: | 100 l/min |
| Drukaansluiting: | 1 ¼" AG |
| Kabellengte x Kabeldoorsnede: | 10 m x Ø 9 mm (3 x 1mm ²) |
| Beschermingsnorm: | IP68 |

4.1. Dimensionering van de aanzuiging

In de praktijk is de pomp in een beperkt bereik zelfaanzuigend ten gevolge van onderdrukverliezen (buiswrijving, aanzuighoogte). In dit bereik kan de pomp zelfstandig de aanzuigleiding (vb bij de eerste ingebruikname) ontluichten. De aanzuigkenlijn toont de afhankelijkheid van aanzuiglengte en aanzuighoogte.

De laadpomp ondersteunt de aanzuiging van de RM Favorit zodat tot een 3 m grotere aanzuighoogte kan worden gerealiseerd. Dit betekent dat de aanzuigkenlijn over 3 m parallel verschijft naar onder (zie aanzuigkenlijn „RM Favorit + RMF-LP“). De bekomen waarde moet zich boven deze kenlijn bevinden

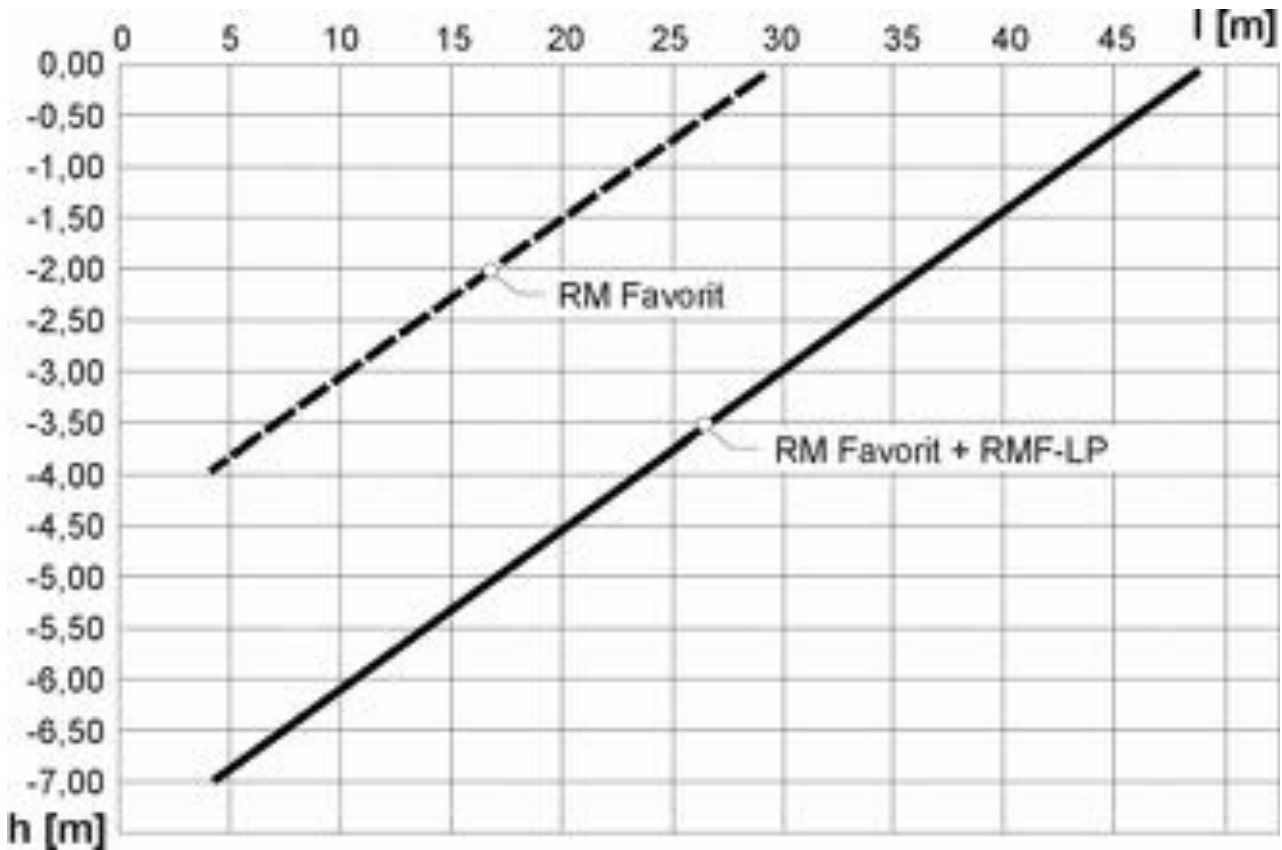

Aanzuigkenlijn met en zonder ladepomp *RMF-LP*

5. Installatie

De installatie van de aanzuiging gebeurt zoals in de gebruiksaanwijzing van de RM Favorit beschreven is. In plaats van de drijvende aanzuigfilter volgt de installatie van de drijvende laadpomp.

1. De overlappende verschroefing wordt met de terugslagklep geschroefd.
Gezien deze verbinding soms gelost dient te worden en een 100 % dichtheid niet noodzakelijk is, kan men een dichting met teflon toepassen.



2. Slang op het mondstuk duwen en met de slangklem dicht verbinden (Deze site mag geen lekkage kieren.)



3. De verbinding kan nu direct worden gedaan op de vlakke afdichting. Als de installatie het nodig maakt kan ook de bijgevoegde 90° fitting worden gebruikt.

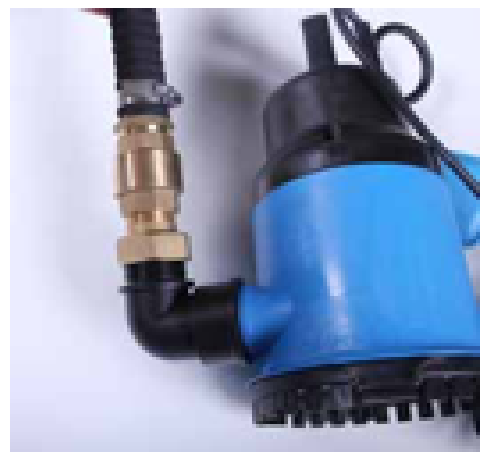

1. De plaatsing in het vergaarbekken gebeurt zo dat bij een leeg vergaarbekken minstens 20 cm veiligheidsafstand is tussen de onderkant van de laadpomp en de bodem van het vergaarbekken en er alzo geen bezinsel kan worden aangezogen.

De veiligheidsafstand tussen de bovenkant van de laadpomp en de onderkant van de vlotterschakelaar moet minstens 10 cm zijn.

De pompkabel heeft vastgesteld op de aanzuigslang met kabelbinders (zonder stroom), zodat schotten in de tank niet kan worden gevangen in de kabels (in het bijzonder de vlotterschakelaar).

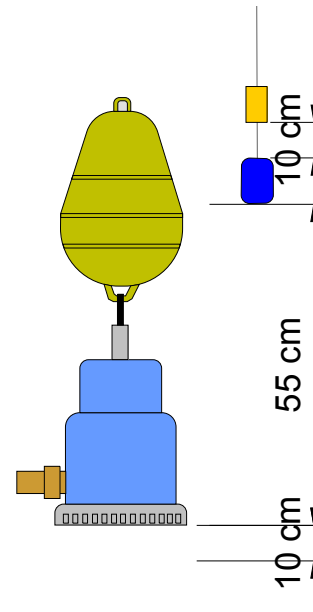

2. De kabelaansluiting gebeurt met een verbindingsdoos die in het mangat van het vergaarbekken minstens 20 cm boven de hoogste waterstand gemonteerd wordt. Boven de waterdichte doos wordt de pompkabel verlengt richting huis (min. $3 \times 1,0\text{mm}^2$, max. buitendiameter = 7 mm).

Hinweis: De bovenste niet benodigde kabelinvoer is afgesloten met een blindstop.



5.1 Aansluiting aan de basissturing

De elektrische aansluiting van de laadpomp gebeurt aan de basissturing van de *RM Favorit*:

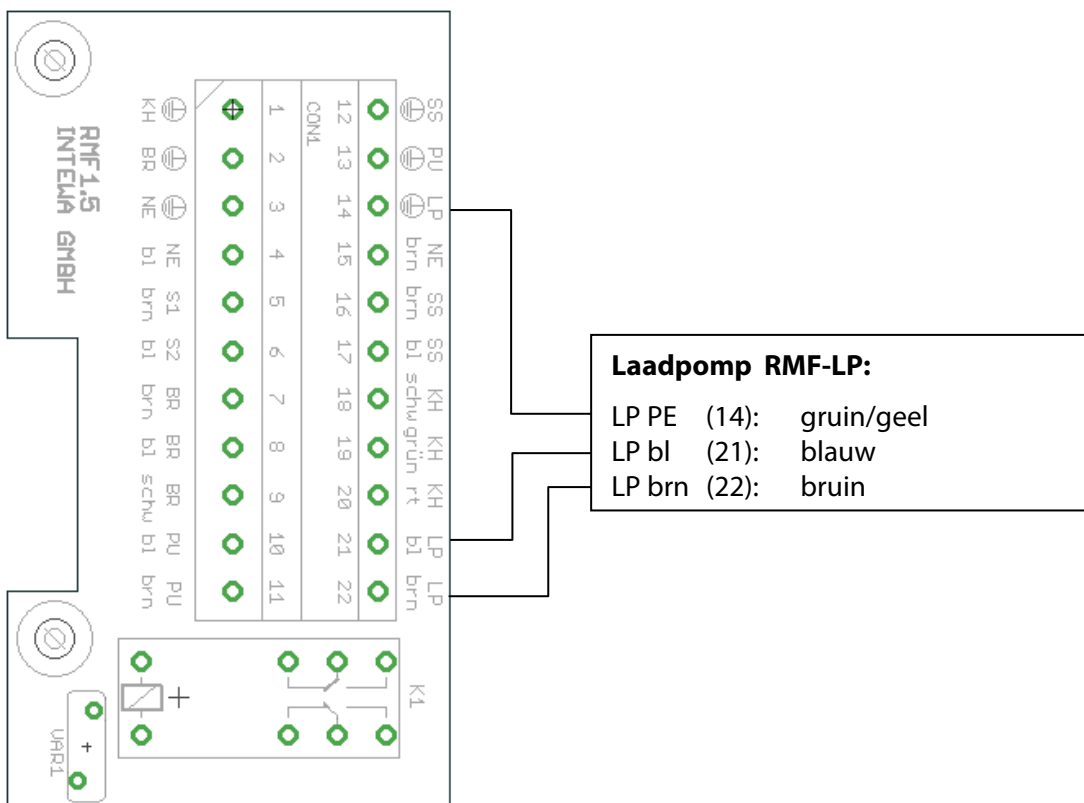

6. Onderhoud

Het onderhoud beperkt zich tot het zesmaandelijks reinigen van de aanzuigfilter in de laadpomp.

7. Garantie

INTEWA GmbH geeft op dit apparaat een garantie van 24 maanden vanaf de aankoopdatum. Als bewijs van deze datum dient u uw aankoopbon te bewaren.

Binnen de garantieperiode beslist INTEWA GmbH of deze garantie zal worden geleverd in de vorm van een reparatie of een vervanging van het defecte apparaat..

Van de garantie uitgesloten zijn schade als gevolg van oneigenlijk gebruik, slijtage of ingrepen door derden. De garantie heeft geen betrekking op gebreken die slechts minimaal afbreuk doen aan de waarde of bruikbaarheid van het apparaat.

8. Contact

Voor klanten in Duitsland:

Bij vragen, bestellingen van vervangstukken evenals in onderhoudsgevallen kunt U zich wenden tot INTEWA GmbH met het toestelnummer en de aankooprekening.

INTEWA GmbH
Jülicher Straße 336
52070 Aachen

Tel.: 0049-241-96605-0
Fax: 0049-241-96605-10
Email: info@intewa.de
Internet: www.intewa.de

Voor klanten in andere landen:

Bij vragen, bestellingen van vervangstukken evenals in onderhoudsgevallen kunt U zich wenden met het toestelnummer en de aankooprekening tot Uw handelaar of de generaalimporteur, die instaat voor de service.

